

Technische Daten - Modul | Ratings - module

Netzspannungsbereich Power supply voltage range	220 - 240 V
Netzfrequenz Power frequency	50 Hz
Typ. Leistungsaufnahme im Stand-by Type. Power consumption in stand-by	< 0,5 W
Betriebsfrequenz Funk Transceiver Operating frequency radio transceiver	2400 - 2480 Mhz
Max. Sendeleistung Max. Transmitting power	+8 dBm
Max Anzahl DALI-Adressen Max number of DALI addresses	6
max Ausgangsstrom, DALI max output current, DALI	20 mA
Reichweite Range	Gebäude: bis 30 m Freifeld: bis 50 m Indoor: up to 30m Outdoor: up to 50m
Schutzart Protection class	IP 20

CE RoHS

Warnung!
Die Installation dieses Gerätes darf nur durch ausgewiesenes Fachpersonal erfolgen. Vor dem Arbeiten am Gerät muss die Stromversorgung ausgeschaltet werden. Die geltenden Sicherheits- und Unfallverhütungsvorschriften sind zu beachten!

Warning!
This device may only be installed by qualified personnel. The power supply must be switched off before working on the device. The applicable safety and accident prevention regulations must be observed!

Anschlussdiagramm | Wiring diagram

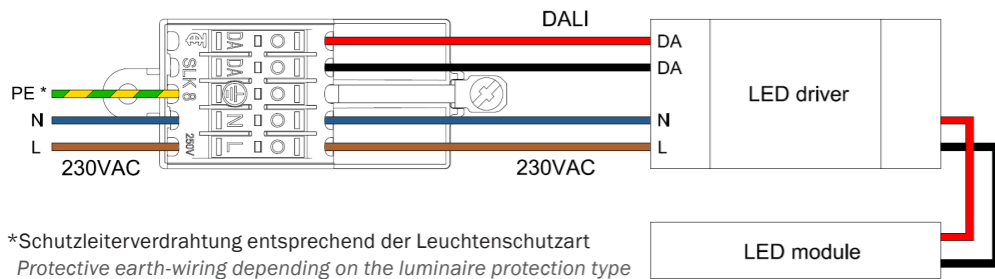

*Schutzleiterverdrahtung entsprechend der Leuchtenschutzart
Protective earth-wiring depending on the luminaire protection type

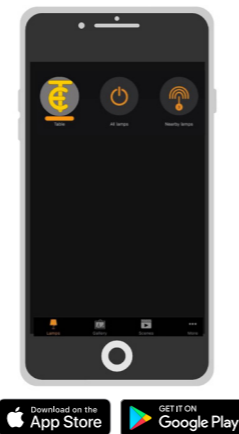

DALI Steuerungsvarianten | DALI control variants

Profil profiles	Beschreibung description
16217* SLK 8 Broadcast	Alle DALI- Adressen können mit einem Dimmer gesteuert werden. (=Broadcast) All DALI addresses can be controlled with a dimmer. (=Broadcast)

*Standard Profil (Auslieferungszustand) | Default profile (delivery status)

Weitere Profile auf Anfrage erhältlich
Further profiles upon request



BETTER CONNECTIONS

Wir liefern die perfekte Verbindungslösung für Ihre Anwendung im Bereich Leuchten, Haushaltsgeräte und Installation. Electro Terminal ist ein internationales Unternehmen mit mehr als 65 Vertriebspartnern auf allen Kontinenten. Ihren regionalen Ansprechpartner finden Sie am einfachsten unter www.electroterminal.com

We provide the perfect connection solutions for your applications in the lighting, household appliance and installation sectors. Electro Terminal is an international company with more than 65 sales partners on all continents. The easiest way to find your regional contact is to check our website at www.electroterminal.com

Contact
Electro Terminal GmbH & Co KG
Archenweg 58 | 6020 Innsbruck | Austria
T +43 512 3321 | F +43 512 3321-182
www.electroterminal.com
office@electroterminal.com

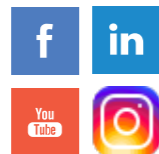

SLK 8 CASAMBI

Miniaturisierte schraublose Leuchtenklemme mit Bluetooth. Unsere „Clevere“.

Miniaturised screwless luminaire connector with Bluetooth. Our “smart one”.

- Leuchtenanschluss & DALI Versorgungseinheit in Einem
Luminaire connection & DALI power supply combined
- Integriertes Casambi-CBM003-Funkmodul
Integrated Casambi-CBM003-radio module
- 5 Pole für den Netzanschluss und DALI
5 poles for power supply and DALI
- Bis zu 6 DALI-Kanäle möglich
Up to 6 DALI-channels
- Verschiedene Befestigungs- und Erdvarianten
Different fixing and earthing variants
- Vollwertige Leuchtenklemme - 16A (Durchgangsverdrahtung)
Complete luminaire connector - 16A (daisy chain wiring)
- Erdungslasche verfügbar
Earth tag available



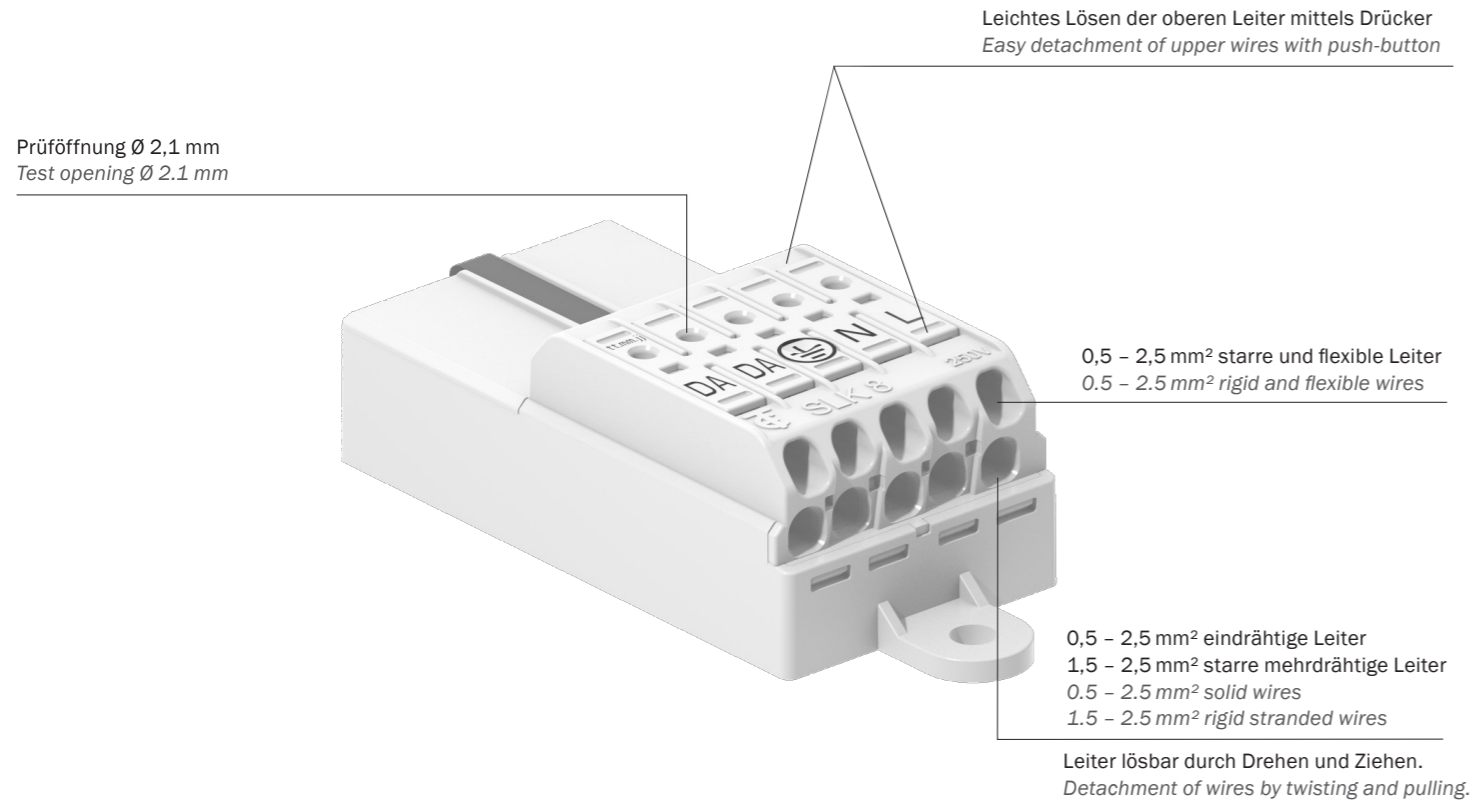

Technische Daten - Anschlussklemmen | Ratings - terminals

Nennspannung Nominal voltage	250 V	
Nennstrom (Durchgangsverdrahtung) Nominal current (daisy chain wiring)	16A	
Klemmbereich Clamping range	obere Anschlüsse upper terminals	0,5 – 2,5 mm ² starre und flexible Leiter, Leiter lösbar mit Drücker 0.5 – 2.5 mm ² rigid and flexible wires, detachment of wire with push-button
	untere Anschlüsse lower terminals	0,5 – 2,5 mm ² eindrähtige Leiter, 1,5 – 2,5 mm ² starre mehrdrähtige Leiter; Leiter lösbar durch Drehen und Ziehen 0.5 – 2.5 mm ² solid wires, 1.5 – 2.5 mm ² rigid stranded wires, detachment of wire by twisting and pulling
Abisolierlänge Wire stripping length	9 ± 1 mm	
Material	Isolierteil Terminal housing	Polycarbonat weiß Polycarbonate white
	Einsätze Inserts	Kupfer verzinkt / Edelstahl Tinned copper / Stainless steel
Erdzungen Earth-tags	E-SCHR	Stahl verzinkt
	E-SCHR	Tinned steel



Standardfuß
Standard fixing pin



ALP Befestigung (Aluminiumprofil)
ALP fixation (aluminium profile)

Lochbilder und Befestigungsvarianten | Cutouts and fixing variants

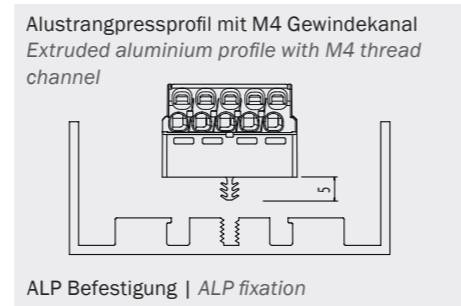
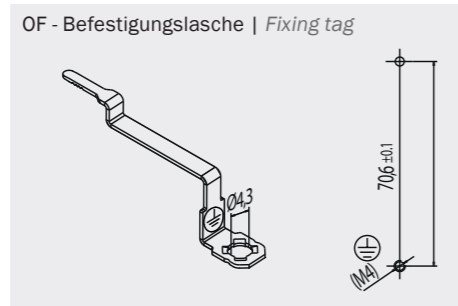
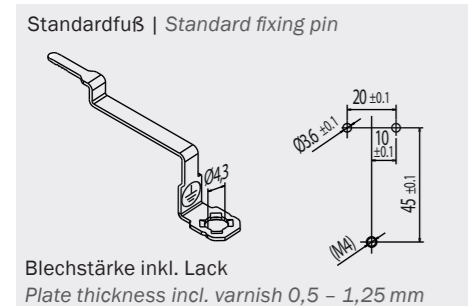

Das Durchmessermaß für die Befestigungslöcher gilt einschließlich einer nachträglichen Beschichtung. Die Maße für die Erdungskontaktierung gelten für den Metallausschnitt ohne Beschichtung.
The measurement for the diameter of the mounting holes includes subsequent coating. The dimensions for the earth contact refer to the metal cutout without varnish.

Prüfzeichen | Approvals

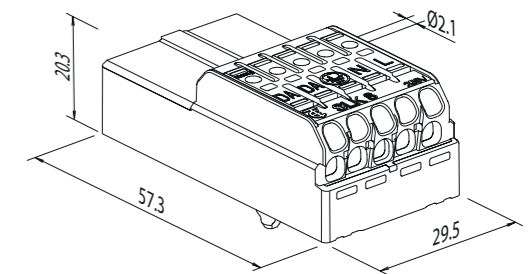

SLK 8

Alle Vorteile auf einen Blick

- Leuchtenanschluss & DALI Versorgungseinheit in Einem
- Integriertes CASAMBI-CBM003-Funkmodul
- 5 Pole für den Netzanschluss und DALI
- Bis zu 6 DALI-Kanäle möglich
- Verschiedene Befestigungs- und Erdvarianten
- ENEC beantragt
- Vollwertige Leuchtenanschlussklemme 16A (Durchgangsverdrahtung)
- Erdungsglasche verfügbar

SLK 8

All advantages at a glance

- Luminaire connection & DALI power supply combined
- Integrated CASAMBI-CBM003-radio module
- 5 poles for power supply and DALI
- Up to 6 DALI-channels
- Different fixing and earthing variants
- ENEC applied
- Complete luminaire connector 16A (daisy chain wiring)
- Earth tag available

SLK 8	Polzahl No. of poles	E ..	OF	Art. Nummer Art. number	VPE/ Stk. Packing/ pcs.	Gewicht/ Stk. in g Weight/ pc. in g	Kart. Abmessungen L x B x H in mm Box dimensions L x W x H in mm
SLK 8	5	E-SCHR	OF	88168750	20	28	500 x 240 x 32
SLK 8	5	E-SCHR	ALP	88168791	20	28	500 x 240 x 32
SLK 8	5	E-SCHR		88168790	20	28	500 x 240 x 32

Typenschlüssel

SLK 8	Miniaturisierte schraublose Klemmleiste
OF	Ausführung mit Befestigungsglasche
ALP	Ausführung mit Befestigungsfuß für Aluminiumprofile
leer	Ausführung mit Befestigungsfuß

Code index

SLK 8	Miniaturised screwless connector
OF	Version with fixing tag
ALP	Version with fixing pin for aluminium profiles
empty	Version with fixing pin